

仕様書

イナバゴム株式会社

1. 品名 イナスター SS-13タイプ (中感度)

2. 外形寸法

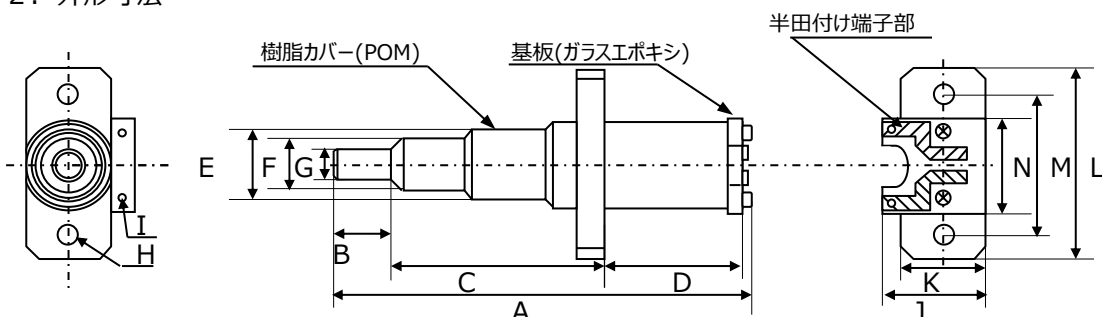

項目	寸法	項目	寸法
A	83.8±1.0	H	2-φ5.5穴
B	13.0	I	2-φ1.8穴
C	40.0±0.4	J	20.0
D	28.8	K	16.0
E	φ16.0	L	40.0
F	φ11.0	M	30.0
G	φ7.0	N	20.0

単位：mm

3. 定格

項目	定格
(1) 使用温度範囲	-5~50℃
(2) 使用湿度範囲	30~85%RH
(3) 保存温度範囲	-40~70℃
(4) 保存湿度範囲	10~95%RH
(5) 最大許容負荷	50N
(6) 最大許容電圧	30V
(7) 最大許容電流	20mA

4. 電気的特性

項目	仕様	条件
(1) 無負荷抵抗値	40MΩ以上	0N
(2) 最大負荷抵抗値	500Ω以下	30N

5. F-R特性

(1) 押し方向

規格値 (参考規格値)

負荷 [N]	0.0	0.4	2.0	4.0	10.0	20.0
抵抗値(Ω)	40M以上	40M以上	90k~170k	13k~17k	2.5k~3.5k	1.7k以下

(2) 戻し方向

「各荷重点から負荷の開放に対して、下記で定める仕様を満足すること」

条件

負荷が加わった状態から0Nへ開放する

仕様

1 sec以内に10 MΩ以上に復帰すること

6. 機械的特性

- (1) 最大荷重 … 50N
- (2) 推奨荷重 … 30N

7. 耐久性

10Nの負荷において、1秒ON-3秒OFFの連続耐久試験において10万回終了異常ないこと。